

Zeitsparende Universalrohrschelle für Wickelfalzrohre



GripplE® präsentiert die neue Zeitsparende Universalrohrschelle zur Aufhängung und Befestigung von allen Wickelfalzrohren im HKLS-Bereich.

ALLGEMEINE PRODUKTINFORMATIONEN

- Universell – für Wickelfalzrohre mit \varnothing von 80 bis 630 mm
- Bis zu 6 x schneller in der Anwendung als traditionelle Rohrschellen
- Ersetzt mehr als 13 Rohrschellengrößen
- Fertigung aus einem Stück ohne Lötstelle
- Temperaturbeständigkeit von -40°C bis $+110^{\circ}\text{C}$
- Verminderte Vibrationen durch die Produktbeschaffenheit
- Keine Werkzeuge für die Justierung nötig
- Kein Verlustrisiko von Schrauben auf der Baustelle
- Vereinfachte Lagerung und weniger Abfallerzeugnisse
- Vereinfachte Projektplanung
- Maximal zulässige Betriebslast 45 kg, Sicherheitsfaktor 5 : 1



TECHNISCHE PRODUKTANGABEN

- Doppelte Gewindeanbindung: \varnothing M8/M10
- Betriebstemperatur: -40°C bis $+110^{\circ}\text{C}$
- Schallverminderung in dB (g): 10,2
- Vibrationsverminderung: 69,3%

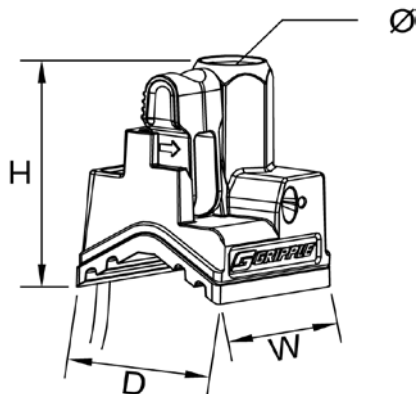

	H (mm)	D (mm)	W (mm)
GC2	39	29,5	29

TECHNISCHE ANGABEN ZUM DRAHTSEIL

- Durchmesser 2 mm
- Standardlänge 1,5 m und 2,5 m
- Drahtseilausführung 7x7
- Zugfestigkeit 1770 N/mm²
- Entspricht der Norm EN 123485

ARTIKELNUMMER

GC2M8M10L1500V	Seillänge 1,5 m, mit Schallentkopplung
GC2M8M10L2500V	Seillänge 2,5 m, mit Schallentkopplung

TECHNISCHE ANGABEN ZUR SCHALLENKOPPLUNG

- Material: TPE-Verbundteil in Schwarz
- Typ: 108004
- Betriebstemperatur: -40°C bis $+110^{\circ}\text{C}$
- Schmelzpunkt: $+180^{\circ}\text{C}$
- Shorehärte Shore A: 60 - 68

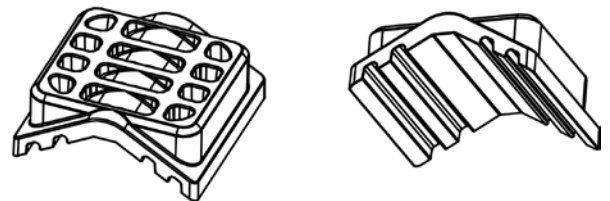

INFORMATIONSTABELLE WICKELFALZROHRE

\varnothing (mm)	Umfang (m)	Stärke (mm)	Gewicht (kg / m)	Gewicht (kg / 3m)
80	0,251	0,5	1,14	3,42
100	0,314	0,5	1,43	4,29
125	0,393	0,5	1,78	5,34
150	0,471	0,5	2,14	6,42
200	0,629	0,6	3,42	10,26
250	0,786	0,6	4,27	12,81
300	0,943	0,6	5,13	15,39
355	1,116	0,8	8,08	24,24
400	1,257	0,8	9,10	27,30
450	1,414	0,8	10,24	30,72
500	1,571	0,8	11,37	34,11
560	1,760	0,8	12,74	38,22
630	1,980	0,8	14,34	43,02

Diese Tabelle ist ein Auszug aus dem Produktkatalog der Firma Lindab®

Empfehlungen:

\varnothing 80 bis \varnothing 355 mm : GC2M8M10L1500V

\varnothing 400 bis \varnothing 630 mm : GC2M8M10L2500V